

Jernbanenyheder fra BL

Offentliggøres på **Banesiden, Nyheder, Jernbanenyheder af BL**
Sendt lørdag 31. december 2022 til <http://john-nissen.dk/banesiden>

I denne indholdsfortegnelse er anført alle kapitler og de fleste overskrifter. Der er ud for overskrifterne angivet på hvilken side, kapitlet begynder. Ved at læse sidetallet på næste kapitel kan der dannes et indtryk af kapitlets omfang. Står der intet under et kapitel, bringes der intet. Rækkefølgen er kronologisk i hvert kapitel og dækker hovedsagelig perioden i **uge 34**

mandag 22. august 2022 – søndag 28. august 2022

1 **INDHOLDSFORTEGNELSE**

DEN DAGLIGE DRIFT (VEST)

DEN DAGLIGE DRIFT (ØST)

3 **PRIVATBANERNE OG ANDRE OPERATØRER**

MY-skærvetog arbejder i højre spor Htå-Gl

4 **KØREPLANER**

Tog 5976 mellem Struer St. og Herning St. er aflyst

Der er torsdag 25.08.2022 sporarbejde mellem Odense St. og Svendborg St.

4 **TRÆKKRAFT**

Tre Køf på mdt Rd

Materiel i Fa

Materiel på mdt Gb

Materiel i Gl

9 **GODSVOGNE**

Godsvogne på Vj Havn

PERSONVOGNE

TOGSÆT

S-TOG

METRO

10 **FÆRGER**

Sejlads fra Hg til Hbg

Hvilke færger er der at fotografere?

Litra på skibarter

Hvad dækker begrebet »færge« over?

Skibstypforkortelse

Internationale civile forkortelser

VETERANMATERIEL OSV.

SPECIALKØRETØJER

SKROTBUNKEN

11 **FASTE ANLÆG**

Hul i taget i Vj

Tour de France Vj-JI-Vj-Sdb

Ofte stillede spørgsmål til Tour de France

12 UDLAND

Hbg – Halmstad C
Flytning af station i Varberg og ny tunnel S ud af byen
Varberg
Motorvagnar i trafik
Forpladsen i Varberg
Liden information om bergtunneln
Forpladsen i Varberg
Ovk ved Otto Torells Gata og Södra Hamnvåg nedlægges
Varberg Bibliotek
Det här bygger vi
Dubbelspår Varberg-Hamra
Sidespor ved havnesiden af stationen
Den nedlagte færgeoverfart Varberg-Grenaa
Tre lokomotiver på Halmstad Rbg
Halmstad C – Falkenberg
Falkenbergs havnespor
Falkenberg – Halmstad C
To lokomotiver på Halmstad Rbg
Ångelholm

16 DIVERSE

Togene på Sjælland kører normalt efter strømafbrydelse
Rædselstogtur på fritsvævende skinner: – Jeg troede, jeg skulle dø
Vilde billeder: Skinner hænger frit i luften
Politiet advarer 'vejturister' mod at gå på jernbanespor, der hænger frit i luften

18 BILAG

Fortegnelse over forkortelser, Overkørsler, Færdselstavler
Vehicle Keeper Marking Register – VKM, Togekspeditionssteder
Stednavneforkortelser i Jylland, omkring Struer, på Fyn
Stednavneforkortelser på Sjælland, Lolland-Falster, omkring København, omkring Næstved

Jernbanenyheder

Overrubrikker sat med Arial 12 pkt.

Underrubrikker sat med Arial 10 pkt.

Brødtekst sat med Arial 10 pkt.

Figurtekster sat med Arial 9 pkt.

Fodnoter sat med Arial 9 pkt.

Tekstbehandling Corel® WordPerfect® 8 konverteret til Adobe® Acrobat® Reader® DC

Må citeres med tydelig kildeangivelse

Søgemuligheder i Adobe Acrobat Reader DC

For let at kunne finde og læse en tekst **brug** søgemaskinen  eller **Søg efter** ved at taste Ctrl+F.

I feltet **Find** indtastes de(t) ønskede ord, der søges efter. Klik på **Næste** for til at blive ledt dertil.

Ikke altid kan søgefunktionen finde overskriften, idet den kan være ændret lidt.

Der kan også vælges avanceret søgning Shift+Ctrl+F **Søg**, hvor søgekriterierne kan justeres.

Åbn et pdf-dokument for at få en visning af lige sider til venstre og ulige til højre:

Vis, Vis/skjul <, Navigationsruder <, fjern U foran y Bogmærker, F4 eller klik på = i det grå, venstre panel.

Vis, Vis/skjul <, fjern U foran Fanen Værktøjslinjer Shift+F4 eller klik på < i det grå, højre panel.

Vis, Sidevisning <, sæt U ved Vis forside i tosidevisning. I Værktøjslinjer F8 klik på . Blad til side 2-3.

Kontroller opdatering med **Hjælp**, **Søg efter opdateringer ...** eller lad det ske automatisk under **Rediger indstillinger ...**, **Indstillinger**, **Opdateringsprogram** eller med genvejstasterne Ctrl+K.

DEN DAGLIGE DRIFT (VEST) DEN DAGLIGE DRIFT (ØST)

PRIVATBANERNE OG ANDRE OPERATØRER

Sø 28/8 2022

MY-skærvetog arbejder i højre spor Htå-GI

Efter at have set på mange troljer og en MX i GI rejstes der med linje **B** til Htå for dér at stige på et IC-tog til Jylland.

Tå og GI-Htå

Lige før linje **B** bremser før **Tå** (Taastrup), overhales et skærvetog med 9 Fccs + RCDK MY 1134 kørende med 4 km/t. i venstre spor mellem **GI** og **Htå**, så der stiges af i **Tå** for at få nogle telebilleder.

Bag skærvetoget kan der telelæses AM 1170, der gælder for højre spor i kørselsretning **Htå-GI**. Til højre står PU **G3** gældende for spor 3 i **Tå** i retning **GI**. Der læsses skærver af i km 17,1. Fire billeder med flere signaler i løbet af 1½ minut må være godt, så kl. 14.35 rejstes der med linje **B** (sidder i DSB SC 8674) til **Htå**.

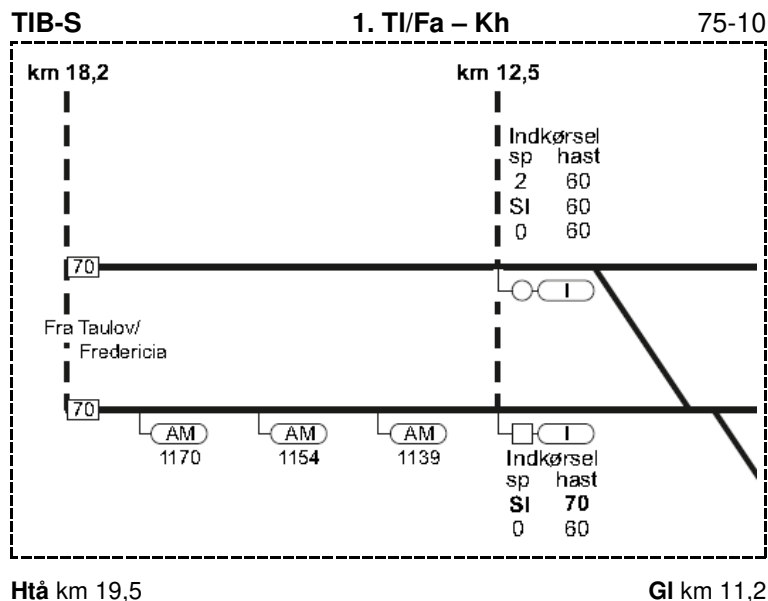

Htå

I spor 5, der ingen perron har, holder der et østgående godstog med DBCSC EG 3106. En pænt motiv fra øperronen ved spor 4 kl. 14.39½. Mens der ventes på det næste jyllandstog, dukker MY 1134 + 9 Fccs op i 2. hsp. mellem de mange rustne køreledningsmaster. Klik 14.48½. Men MY'en kommer ikke nærmere, for kl. 14.49½ trykker skærvetoget ud mod den fri bane i retning **GI**, mens linje **B** forlader **Htå** i spor 11. Så er der tidsmæssigt råd til at fotografere EG 3106 fra øperronen ved spor 11.

I stedet for at rejse V fra **Htå** til Jylland, rejstes der kl. 15.00 Ø på med det næste S-tog, der køres af linje **B**. Det køres bl.a. af DSB SC 8674.

Tå og Htå-GI

Der stiges af igen i **Tå** kl. 15.02, hvor skærvetoget tilsyneladende skal have læsset nye skærver i Fccs'erne fra sydsiden af sporet. Kl. 15.15 trækker **railcare**-lokomotivet frem med de 9 Fccs fra AM 1170 i retning **Htå**. Det ser utraditionelt ud med en MY ved tredje afstandsmærke til AM 1170, der ikke gælder for dets kørselsretning på en dobbeltsporet strækning!

Nu er det bare at stå stille på S-togsperronen og notere Fccs-numrene til notérbogen med et klik med en Fccs på hver side af en kobling (to Fccs ad gangen), hvilket klares med fem billeder. *Det fylder ikke så meget i notérbogen.* Her bringes oprangeringen begyndende med den hvide og grå MY 1134 + AARSLEFF RAIL 40 86 9460 869-1 Fccs + ContecRail 805-5 + ContecRail 726-3 + AARSLEFF RAIL 685-1 + AARSLEFF RAIL 622-4 + ContecRail 859-2 + ContecRail 759-4 + ContecRail 817-0 + ContecRail 791-7.

Under indkørsel i spor 3 kommer DSB SA 8200 med linje **B** kl. 15.20½, og kl. 15.25½ stiges der på DSB SC 9814 i linje **B** for at komme til **Htå** anden gang i løbet af 50 minutter, for derefter at stige på tog IC 70059 til **Vj**.

– Søsyg efter al den pendlen **Tå-Htå-Tå-Htå**? Nej, lyden af en MY er særdeles beroligende! (BL)





Tog 5976 mellem Struer St. og Herning St. er aflyst

Tog 5976 mellem Struer St. og Herning St., afgang kl. 23:04, er aflyst. Aflysningen skyldes personaleforhold. Vi forsøger i øjeblikket at finde erstatningsbefordring og vender tilbage, så snart der er nyt. Vi beklager de gener, dette kan medføre.

Venlig hilsen Arriva Tog

Kilde: Arriva Tog, e-post, **mandag 22. august 2022 22:55**

(BL)

To 25/8 2022

Der er torsdag d. 25.08.2022 sporarbejde mellem Odense St. og Svendborg St. Der er derfor ændringer i køreplanen i tidsrummet 22:00 til 09:30. Venlig hilsen Arriva Tog.

Læs mere om planlagt sporarbejdet på www.arriva.dk

Kilde: Arriva Tog, sms, **torsdag 18. august 2022 09:01:16**

(BL)

TRÆKKRAFT

Fr 12/8 2022

Tre Køf på mdt Rd

Når der køres ud med tog fra **Rd** i retning **Fp**, kan der et meget kort øjeblik kigges ind over hegnet til **mdt Rd** i retning af drejeskiven \bigcirc og de **grønne** remiseporte i rundremisen. Det er højst et sekund, for så dækker den sydligste, **grå** remisebygning liggende ved spor 3 for udsynet.

Der holder tre Køf i kulgården mellem kulkranen og vandkranen, og med en kraftigt tele – helst 500 mm eller kraftigere – kan nummeret på den sydligste Køf læses. Uheldigvis kan den sydligste Køf's nummer blive dækket af en lygtepæl før sydligste, **grå** remisebygning, så det ikke kan læses.

Da der i dag køres ud fra **Rd** med tog 74027 kl. 11.50½, lykkes det at trykke på udløsningsknappen i rette øjeblik, for telebillede vise tre Køf, hvoraf farven på de to sydligste kan ses: **grøn**. Nummeret på den sydligste Køf kan tydeligt læses over det høje ukrudt: **287**. På dens tag kan der ses en **lysegrå** radioantenne rage op i højre side. Bag **Køf 287** ses to **lysegrå** mage venstre side på et tag. Det vil sige bag **Køf 287** to Køf mere i retning mod drejeskiven \bigcirc med fronten i retning mod **Køf 287**.

Der er en tidligere observation via et telebillede af **Køf 287** på **mdt Rd**, og skete **tirsdag 1. februar 2022** kl. 11.01. I notaerne står der: **2 røde, 3 grønne Køf på mdt Rd**.

En endnu ældre observation er fra **Od** i spor 6 **lørdag 18. september 2021**: DSB **Køf 272 (g) + 259 (g) + 287 (g) + 270 (r)**.

DSB havde udbudt flere Køf til salg. Det var en skrothandler, der bød mere for dem, end en jernbaneklub kunne.

(BL)

On 24/8 2022

Materiel i Fa

Mdt Fa, spor 4N-9N

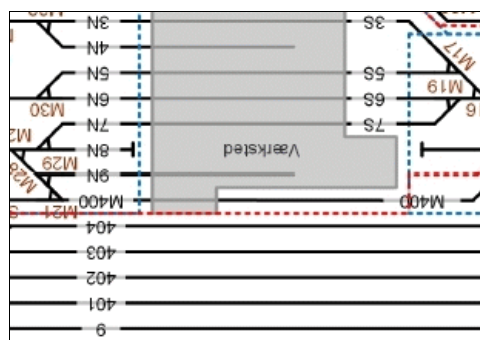

Mdt Fa spor 4N

Tomt

Mdt Fa spor 5N

RSEJ

MR 4097+97

Fa, Omladning



Fa spor 34-31

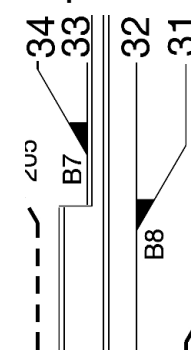

Mdt Fa spor 6N CONTC MR 4074+74
Mdt Fa spor 7N RSEJ MR 4021+21
Mdt Fa spor 8N Tomt

Fa, spor 36 Tomt
Fa, Omladning spor 33 DBCSC MZ 1457
 DBCSC MZ 1459 (r)
Fa, Omladning spor 32 DBCSC 185 325-5, hvor på den sorte sidevæg står:
I am the backbone of the economy.
Gule DBCSC MK 615 + 614

DSB Köf 276 (r/s) rg kl. 12.14½ med 42 86 237 8 800-0 Hbikks, der normalt holder ved sporstopperen i spor 32. Skydelågen i siden ud mod spor 32 er lukket. Der sidder en pt på en puffe, så de holder nok stille i sporet to spor Ø for blindspor 36, hvor Köf 276 normalt residerer.
(BL)

Sø 28/8 2022

Materiel på mdt Gb

Kh-Dbt

Fra Kh kl. 11.50 køres der 0,9 km med DSB SA 8124 i linje C til Dbt med ankomst 11.51½. **Dybbølsbro** (broen altså) er blevet udvidet ret så meget, så i stedet for det ikke bedre asfaltfortov på østsiden af broen, er fortovet gjort dobbelt så stort, og de meget brede cykelstier ligger lige V for.

Mdt Gb

For at variere det klassiske billede ind over hegnet ved den indhegnede drejeskive O af de mange lokomotiver Ø for skydebroen, kommer idéen med at gå op på en højere beliggende græsplæne, hvor det store runde tårn O med TKC Ø er bygget. Der er desværre kun en lille »fotoåbning« mellem et skilt med to store teksttavler og et perspektivbillede til venstre og tre kontorcontainere stablet oven på hverandre til højre. Der kan kun ses DSB ME 1521 (r), DSB EB 3236 og DSB EB 3212.

Her bygger DSB et værksted til fremtidens nye grønne el-tog

Byggeriet omdatter værksted, forsyningsanlæg og opstillingsspor. DSB bygger bæredygtigt og gå efter at blive bæredygtigheds-certificeret indenfor byggestandarden DGNB. Værkstedet og de tilhørende faciliteter bliver 11.500 m². Anlægget tages i brug i 2025.



Totalentreprenør

MTHøjgaard
Danmark

Manglende korrektur

Der er ikke blevet læst korrektur på informationstavlen fra DSB, for den meget simple regel om et præposition/forholdsord skal skrives i et eller to ord, er ikke fulgt ved ordet »indenfor«. Det er let at finde ud af, for nu om stunder er det ikke som i gamle dage, hvor der måtte blases i **Retskrivningsordbogen** for at finde de to simple regler i § 19. *Skrivemåden uafhængig af udtalen i Retskrivningsregler*. Det er bare på slå op i linket <http://www.dsn.dk/ro>, der vil være praktisk at have liggende på Skrivebordet som en genvej med de fortællende to bogstaver **RO**.

in*den*for *præp., adv.*; indenfor *el.* inden for døren (*jf. § 19.1.a*); kom indenfor! (*jf. § 19.1.b*)

Forkortelsen *præp.* dækker over ordet præposition, der på dansk er et forholdsord.

Forkortelsen *adv.* dækker over ordet adverbial, adverbium, der på dansk er billed, biord.

Reglen er simpel og meget let at huske:

Et ord Er forholdsordet det sidste i en sætning, skal forholdsordet skrives i ét ord!

Et ord

To ord Følger der et navneord efter, skal forholdsordet skrives i ét ord!

To ord

Materiel på mdt Gb

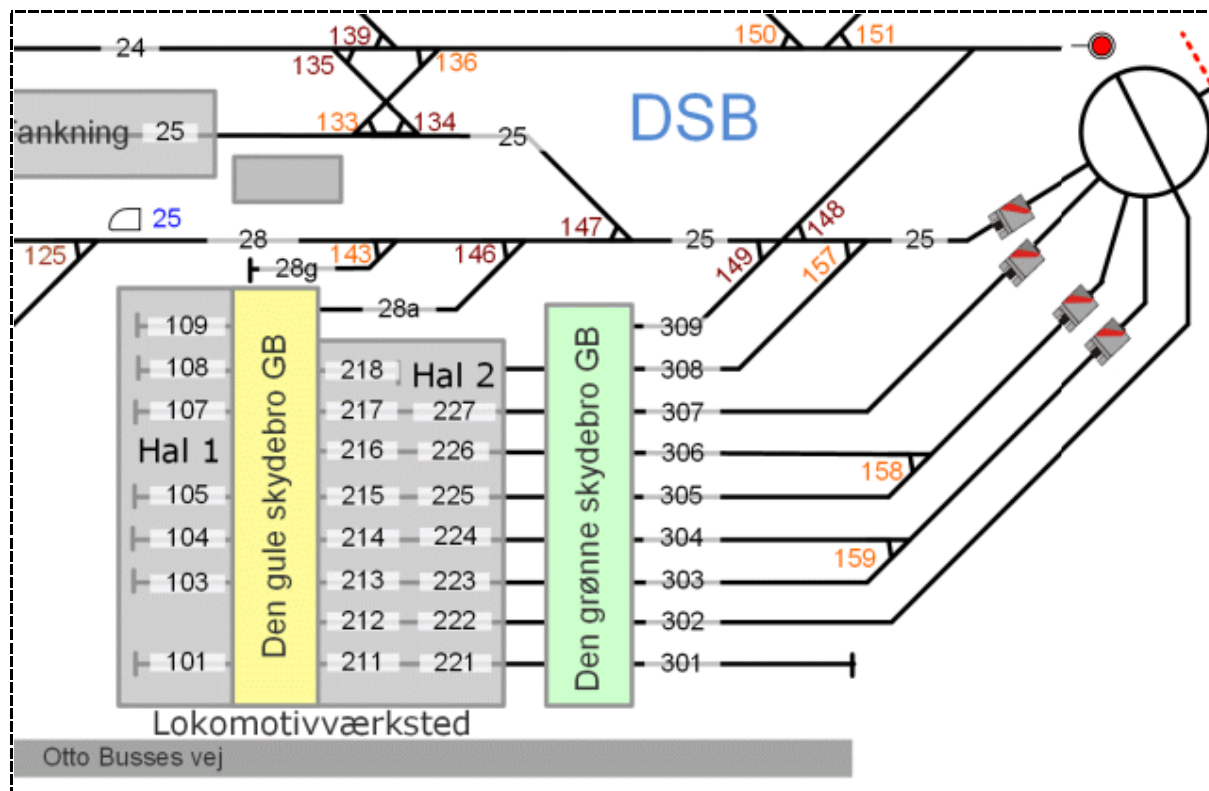

Kilde: [Lokalinstrukser for værkstedsområder. Gyldig fra den 07.03.2022](#)
1.5.1.2 DSB's og Banedanmarks Sporarealer på Otto Busses Vej, side 21

Fra drejeskiven ± er der et godt kig ind på næsten alle lokomotiverne i sporene 304-309. For at følge ME'ernes farvel til **Danmark**, bringes først observationerne fra det sidste besøg **søndag 26. juni 2022** (bragt i **Jernbanenyheder Uge 25-2022**).

Lokomotivernes placeringer **søndag 26. juni 2022** var:

Spor 309	Tomt
Spor 308	DSB EB 3222, EB 3219
Spor 307	DSB EB 3225, EB 3206, EB 3236, ME 1520 (r)
Spor 306	DSB EB 3239
Spor 305	Tomt under et gråt halvtag
Spor 304	Tomt
Spor 303	DSB ME 1505 hvid/blå. På fronten er hvide, halve vingehjul 1505 1505 fjernede
Spor 302	DSB ME 1506, ME 1536 (r)
Spor 301	Gul fladvogn, DSB Køf 269 (r)

I dag, **søndag 28. august 2022**, ses der:

Spor 309	Tomt
Spor 308	DSB EB 3233, EB 3212
Spor 307	DSB EB 3201, EB 3235, EB 3236
Spor 306	DSB EB 3215
Spor 305	DSB ME 1516 (blå) under et gråt halvtag
Spor 304	DSB EB 3226
Spor 303	Tomt
Spor 302	DSB ME 1521 (r)
Spor 301	Gul fladvogn, DSB Køf 269 (r)

På pladsen i den vestlige del af mdt Gb

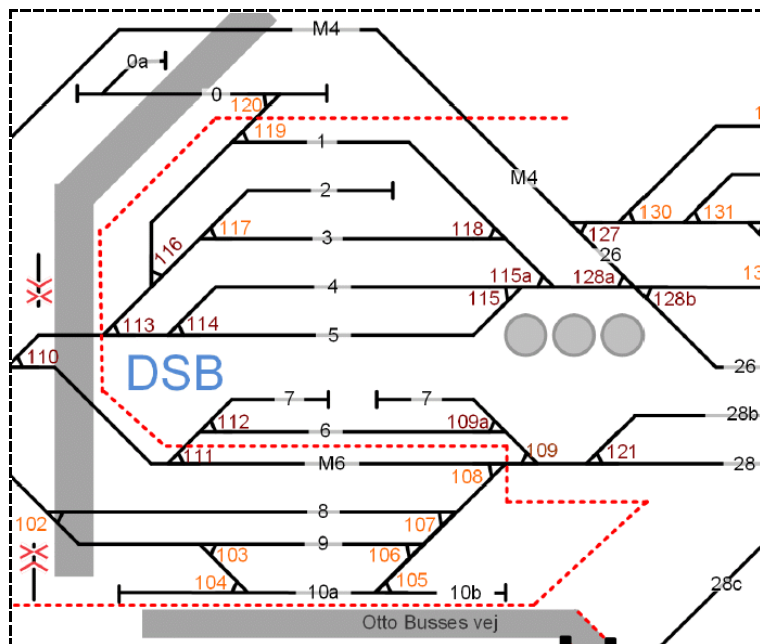

Kilde: Lokalinstrukser for værkstedsområder. Gyldig fra den 07.03.2022. 1.5.1.2 DSB's og Banedanmarks Sporarealer på Otto Busses Vej, side 21

P-risten V for de tre olietanke søndag 26. juni 2022

DSB EB 3202 S for Forsyningen.

Ved skydelågen i hegnet til ovk før ved Otto Busses Vej:

DSB Køf 290 (g) meget pænt malet eller med det komplette nummer

98 86 0000 290-7

DK-DSB.

- Spor 1 DSB EB 3212, ABs 7917
- Spor 2 Tomt
- Spor 3 DSB EB 3217, EB 3237
- Spor 4 DSB EB 3226, EB 3204
- Spor 5 DSB ME 1522, ME 1517, ME 1529, ME 1516
- Spor 7 Tomt
- Spor 6 DSB EB 3224, EB 3210, EB 3223, EB 3216
- Spor M6 Tomt
- Spor 8 Gul CRSA TR 95/EVN NR. 99 86 92 81 09 5-0
- Spor 9 CRSA Køf 258 (b), gul TR 36/EVN NR. 99 86 92 81 03 6-4

På pladsen i den vestlige del af mdt Gb søndag 28. august 2022

DSB EB 3211 og EB 3206 S for Forsyningen

- Spor 1 Tomt
- Spor 2 tomt
- Spor 3 DSB EB 3214
- Spor 4 DSB EB 3227, EB, EB 3217
- Spor 5 DSB EB 3203, EB 3234, EB 3237
- Spor 7 Tomt
- Spor 6 DSB EB 3220, EB 3216
- Spor M6 Tomt
- Spor 8 CRSA Køf 258 (b)
- Spor 9 Gul TR 36/EVN NR. 99 86 92 81 03 6-4
- Spor 10a DSB EB 3207

Overraskende nok kører gul DSB MK 625 (DSB's eneste) ind mod Kh kl. 12.30 antagelig oppe i spor 60.

Status over set trækraft søndag 28. august 2022

Følgende 15 EB blev set: 3201, 3203, 3207, 3212, 3214, 3215, 3216, 3217, 3220, 3227, 3233, 3234, 3235, 3236, 3237

Følgende 2 ME blev set: 1516 (blå), 1521 (r)



Blå ME

Følgende 3 Køf blev set

“ ” “

“ ” “

Følgende 2 TR blev set

“ ” “

Rød ME

CRSA Køf 258 blå

DSB Køf 269 rød,

DSB Køf 290/98 86 0000 290-7 DK-DSB grøn

CRSA TR 36 EVN Nr. 99 86 92 81 03 6-4 gul

CRSA TR 95 EVN Nr. 99 86 92 81 09 5-0 gul

Rød EB

Oversigter over antal ME'er på mdt Gb

Søndag 20. februar 2022 i Jernbanenyheder Uge 7-2022 i kapitlet **TRÆKKRAFT**.

Søndag 13. marts 2022 i Jernbanenyheder Uge 10-2022 i kapitlet **TRÆKKRAFT**.

Søndag 8. maj 2022 i Jernbanenyheder Uge 18-2022 i kapitlet **TRÆKKRAFT**.

Tirsdag 7. juni 2022 i Jernbanenyheder Uge 23-2022 i kapitlet **TRÆKKRAFT**.

Søndag 26. juni 2022 i Jernbanenyheder Uge 25-2022 i kapitlet **TRÆKKRAFT**.

Status over sete ME søndag 20. februar 2022

Følgende ME blev set: 1505, 1515, 1516, 1517, 1520, 1521, 1522, 1528, 1529, 1531, 1535, 1536
I alt 12 ME

Status over sete ME søndag 13. marts 2022

Følgende ME blev set: 1503, 1504, 1506, 1511, 1516, 1517, 1520, 1522, 1529, 1531, 1535, 1536
I alt 12 ME

Status over sete ME søndag 8. maj 2022

Følgende ME blev set: 1504, 1505, 1506, 1511, 1516, 1517, 1520, 1522, 1529, 1531, 1534, 1535, 1536
I alt 13 ME

Status over sete ME tirsdag 7. juni 2022

Følgende ME blev set: 1517, 1520, 1521, 1522, 1529, 1534, 1536
I alt 7 ME

Status over sete ME søndag 26. juni 2022

Følgende ME blev set: 1505, 1506, 1516, 1517, 1520, 1522, 1529, 1536
I alt 8 ME

Status over sete ME søndag 28. august 2022

Følgende ME blev set: 1516 (blå), 1521 (r)
I alt 2 ME

Ønskes der at se billeder fra gamle dage, kan det anbefales (med risiko at falde i svime) at slå op på:

EVP
Danmark

Maskindepotet Gb, København.

<http://evp.dk/index.php?page=maskindepot-gb-kobenhavn>

Mdt Gb – Cb-GI

Efter besøget ved **mdt Gb** er det kortere at gå gennem gangtunnelen under strækningen til **Kj** og stige på linje **B** i **Cb** (1 km) for at komme til **GI** end at gå tilbage ad **Otto Busses Vej** til **Dbt** (1,5 km) og køre

med linje **B** til **GI**. Da der gås i S-togenes kørselsretning, kan der måske nås et S-tog, der ikke ville kunne nås fra **Dbt**! Det er det, der hedder »tidsbesparelse«.

DSB SC 8660 standser i **Cb** 13.27-27 og i **GI** 13.40-40½.

Materiel i GI

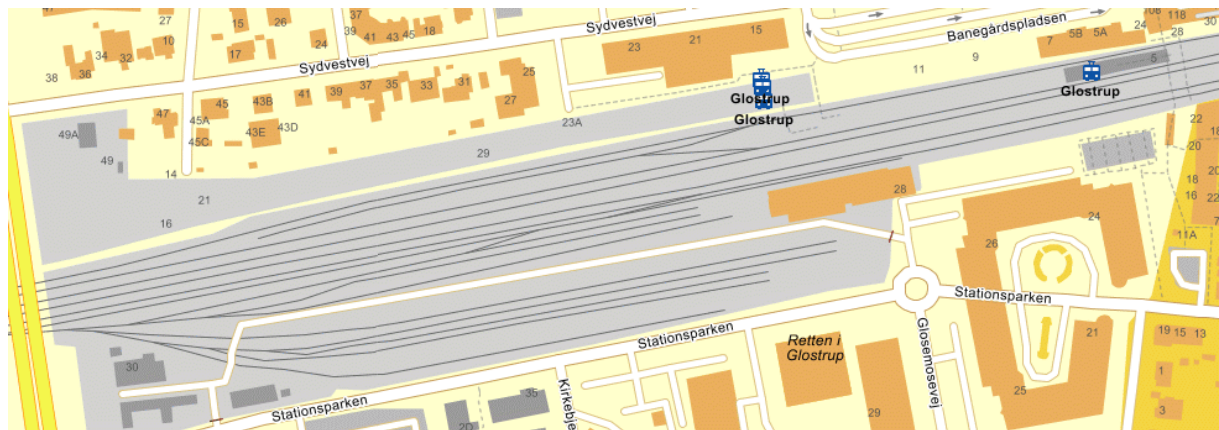

Kilde: <http://map.krak.dk/>, Hybrid etc. –, Kort

GI km 11,2

I løbet af et kvarter i tidsrummet 13.52½-14.07½ ses der på forskellige steder på pladsen følgende:

Langs hegnet til **Stationsparken** ligger det sydligste spor, og græsset har knæhøjde. Her gemmer den **gule** ARAIL Køf 286 ved en sporstopper. Den **gule** Køf 286 er i en megen forfalden tilstand og er blevet mismalet af ikke autoriserede malere. En tidligere observation er på **mdt Lg lørdag 2. juli 2016**. Om denne **gule** Køf 286 står der følgende:

... Lakeret gul 2002. Fredericia 2002-06 (rangering hos Carlsberg). Solgt 2006 til ARAIL Köf 286.

Kilde: https://www.jernbanen.dk/motor_solo.php?s=182&lokid=938

Bravita TR 118 **gul** trolje med **orange** kran.

Orange ARAIL 70027.

CONTC MX 1006 (b) + 33 86 473 3 112-7 læsset med en **sort PRO-trans** container til jba N for **Hartmanns Pakhus**.

I det samme spor holder disse tre TR:

sorte RAVN TR 77 også med betegnelsen EVN 99869281 1077-8

gul TR 168 også med betegnelsen 99 86 9281 168-5

gul TR 087 også med betegnelsen 99 86 9281 087-7, der er i kontakt med en **grå** sporstopper.

Søndag 26. juni 2022 var de tre TR spærret inde af sporrammer foran TR 77. Sporrammerne er i dag fjernede, men de tre TR ser ud til at have holdt sommerferie i over to måneder!



Gul ARAIL Kran 160 + 70103, 40 86 950 1 219-0 ved flere høje betonsveller liggende på læssevej.

Afrejse fra **GI** med kurs mod **Htå** sker kl. 14.19½ med linje **B** i DSB SB 8388.

(BL)

GODSVOGNE

Sø 28/8 2022

Godsvogne på Vj Havn

I det sydlige af de to spor på **Nordkaj** holder fra V:

D-DB 0819 141-9 Tads-x + ? 958.2 Vognnumrene er set fra **Strandgade**, da havnen ligger i et Sperrgebiet.

Længere mod Ø ses to **ermewa**, hvoraf den ene vestlige er 9327 358-9. Det kan telelæses fra kajen i vestenden af havnen.

(BL)

PERSONVOGNE

TOGSÆT

S-TOG

METRO

Sejlads fra Hg til Hbg

– Hvor langt er der mellem færgeoverfarten i de to byer?

– Søger der i eksempelvis i Wikipedia med ordene »Helsingør-Helsingborg overfarten«, er det første svar:



Helsingborg

Øresunds smalleste sted. Der er kun fire kilometer mellem Helsingborg og Helsingør i Danmark. Helsingborg er Sveriges ottende største by med 113.828(2020) indbyggere...

14 KB (1.297 ord) – 7. jan. 2022, 16:21

Har man det mindste kendskab til maritimt sprogføring, ved man, at på vandet bruges der sømil om distancer. 4 km skal divideres med 1,852 for at få sømil: 2,16 sømil.

– Er det den korteste afstand mellem de to færgehavne?

– Det må måles med Google Earth Pro mellem **Forsea**-færgelejerne i **Hg** og **Hbg**. Der er 4,9 km = 2,65 sømil.

Hvilke færger er der at fotografere?

På den 2,65 sømil korte sejlroute mellem **Hg** og **Hbg** er der som regel altid en færge sejlede i den modsatte retning at fotografere eller sågar en, der sejler i samme retning. Her tænkes på MF Pernille.

Der kan være gevinst med:

MF Aurora af Helsingborg

MF Hamlet, hjemhavn **Hg**

MF Mercandia IV, hjemhavn **København** eller måske

MF Mercandia VIII liggende i **Søndre Havn** ved **Havnegade** i **Hg**.

Desværre varer sejladsen kun tyve minutter, og måske kommer der ikke en lysmæssigt attraktiv færge at fotografere, men så kan der i stedet fotograferes et andet N- eller S-gående skib. Der er megen trafik til og fra **Danmarks** hovedstad og **Østersøen**. Her følger et eksempel på flere gevinster **onsdag 24. august 2022** fra én færgesejlads **Hb-Hbg**:

DFDS	Pearl Seaways	(Kh-Fhh)	16.31	Krydsning med Mercurius, hjemhavn Donsö.
DFDS	Pearl Seaways	(Kh-Fhh)	16.32½	Pænt forfra.
Forsea	Hamlet	(Hbg-Hg)	16.33	Med Pearl Seaways i det fjerne på samme billede.
DFDS	Pearl Seaways	(Kh-Fhh)	16.35	Pæn skråt forfra, ⅔ luft før forstævn og ⅓ efter agterstævn.
DFDS	Pearl Seaways	(Kh-Fhh)	16.40	Dristigt billede lige agtenfra fotograferet fra Forsea -færgens bagbords side.

Litra på skibarter

Lige som der i Danmark bruges bogstaver til at angive et lokomotiv, et togsæts, en personvogns og godsvogns art med ordet litra, bruges det samme begreb ved skibe.

– Hvad dækker betegnelsen litra over?

– **Retskrivningsordbogen** angiver følgende:

li*tra sb., -en el. -et, -er, -erne (bogstav der anvendes til nummerering)

I jernbaneterminologien anvendes begrebet »litra« i stedet på materiel af samme slags. Begrebet »litra« bruges også om en bestemt slags obligationer. Søgtes der efter betydningen begrebet »litra« i »Den store danske« **lexøk**, <https://denstoredanske.lex.dk/>, kommer der en anden udlægning af ordet »litra«:

L-LK

litra (DEN STORE DANSKE)

Litra, bogstav anvendt til nummerering i stedet for eller s.m. et tal, fx på pengesedler.

[HELE ARTIKLEN](#)

Kilde: <https://lex.dk/search?query=litra>

Hvad dækker begrebet »færge« over?

– Hvad dækker begrebet »færge« over, og hvad er et »hjørneleje« og et »sakseleje«?



Licens: Materialet er fri af ophavsret

– En grundig redegørelse findes ved i søgefeltet på »Den store danske« **lexøk** at skrive »færge«. Vælg derefter **HELE ARTIKLEN**.

Sjovt nok er der vist et billede af Mercandia IV, mens den sejlede med bemalingen **HH-Ferries**; det er nu **Forsea**.

Der står et litra foran hver færge, men forkortelsen »M/F« savnes der en henvisning til. Det er nærliggende at slå op i:

Politikens FORKORTELSSES ORDBOG

1. udgave, 1. oplag, ISBN 87-567-4791-8, 1991

* 5.000 opslagsord

* Danske og internationale forkortelser

* Aktuelt: Forkortelser i EF.

Der er af pladshensyn udeladt de enkelte forkortelsers forklaringen undtagen de tre første. Oplysningerne findes på side 173.

MF radio [eng. *medium frequency*]

MF søfart *motorfærge*

fx: *M/F Dronning Ingrid*

†*MF* (DSN), *M/F*, *M.F.*, *m.f.*; INT= †

MF titel

mF mål *millifarad*

μF mål *mikrofarad*

mf musik *mezzoforte*

mf. *midtfor*

– Men der findes også andre forkortelser for f.eks. *dampfærge* osv.

Ved at søge på ordet i »Skibsforkortelse« er der gevinst i Wikipedia:

Skibstypforkortelse

Skibstypforkortelser er kombinationer af bogstaver, ofte forkortelser, som sættes foran navnet på civile skibe og krigsskibe.

De i Danmark oftest anvendte forkortelser er af engelsk oprindelse og kan for civile skibe enten henvise til typen af fremdrivningsmaskineri, eksempelvis S/S eller SS (Steam Ship) og D/S eller DS (Dampskib) for et fartøj hvor maskineriet er dampdrevet eller også henvise til skibets formål, ...

Internationale civile forkortelser

- AHT (Anhcor Handling Tug) – ankerhåndteringsfartøj
- DB (Derrick Barge) – flydekran
- FV (Fishing Vessel) – fiskefartøj
- GTS (Gas Turbine Ship) – gasturbine-drevet fartøj
- MF (Motor Ferry) – dieselmotor-drevet færge
- MS (Motor Ship) – dieselmotor-drevet fartøj
- NS (Nuclear Ship) – atom-drevet fartøj
- RV (Research Vessel) – havundersøgelsesskib
- SS (Steam Ship) – dampmaskine-drevet fartøj
- TT (Turbine Tanker) – dampturbine-drevet tankskib
- S/Y (Sail Yacht) – sejldreven lystbåd
- M/Y (Motor Yacht) – motordreven lystbåd

Kilde: <https://da.wikipedia.org/wiki/Skibstypforkortelse>

WIKIPEDIA

Den frie encyklopædi

Det er tilsyneladende valgfrit at bruge en skråstreg mellem de to bogstaver eller lade være. (BL)

**VETERANMATERIEL OSV.
SPECIALKØRETØJER
SKROTBUNKEN**

FASTE ANLÆG

Sø 28/8 2022

Hul i taget i Vj

Da der fra **Htå** er kørt med tog L 70059, der har ankomst til **Vj** kl. 18.13, skal der ventes 51 minutter på det næste tog til **Str**, tog L 763 (Fa-Str), så der tid til gå en tur ned til havnen for at se på godsvogne og skibe.

Ret tydeligt ses der et hul i perrontaget på under en meter gange en meter ved nedgangen fra perron 2. Der står et byggestillads under perrontaget, hvor tre **orange** jba er ved at arbejde ved hullet i taget til en kommende køreledningsmast.

Tour de France Vj-JI-Vj-Sdb

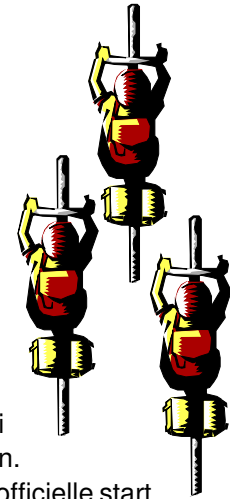
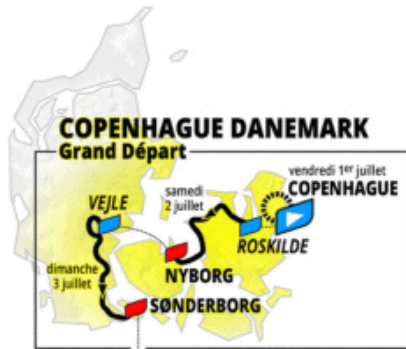

For enden af **Havnegade** i **Vj** er der en rundkørsel, inden havnebassinet nås, og i cirklen ligger der et sporskifte til de to sporsystemer på den nordlige side af havnen.

Den tredje løbsdag af **Tour de France** begyndte **søndag 3. juli 2022** i **Vj**. Den uofficielle start skete på **Vj Havn** kl. 13.05, og den officielle START skete kl. 13.15 på **Jellingvej** ud for **Buchvej**.

Til minde om denne begivenhed blev der i  rundkørslen rejst en statue i form af en lysegrå racercykel med en fremadrettet rytter.

Ofte stillede spørgsmål til Tour de France

Læs kapitlet **DEN DAGLIGE DRIFT (VEST)** med overskriften **Tour de France cykler Vj-JI-Vj-Sdb i Jernbanenyheder Uge 26-2022**, hvor Deres udsendte medarbejder har skrevet en reportage fra **Jl** (Jelling). Mere kan læses på <https://www.visitvejle.dk/vejle/tour-de-france-2022-i-vejle> (BL)

UDLAND

On 24/8 2022

Hbg – Halmstad C

Deres udsendte medarbejder sidder i et tog, de har afgang 17.28, men der sker intet i tyve minutter. Så meddeler lkf, at grundet en solkurve køre der ingen tog. Passagerer skal gå op i busterminalen og køre med en bus til **Ångelholm**, der kører om ti minutter.

Hvorledes så de rejsende kommer videre fra **Ångelholm**, vides ikke. Er der toggang fra **Ångelholm** mod **Göteborg**?

Ved et stoppested **Ångelholm** lige før stationen, holder der en bus i den modsatte kørselsretning beskiltet **Förslöv**. En dame når at gøre chaufføren opmærksom på, at der er rejsende mod **Göteborg**. Han giver tegn til den anden buschauffør, så det nås at skifte bus.

I **Förslöv** skal der skiftes til en ny bus, der køres op over **Grevie**, den højeste daten på den nedlagte strækning op over **Hallandsåsen**, da de to 8 km lange tunneler var taget i brug. De stopper i **Båstad**.

I **Halmstad** ligger der et hotel på østsiden af rutebilstationen kun 0,2 km NV for **Halmstad C**. Fra overnatningsværelset på syvende etage er der et godt kig ned på stationen. Fra tiende etage kan materiellet i **Halmstad Rbg** ses, og der er også en udsigt til havnen. Det kan anbefales at overnatte på dette hotel.

(BL)

To 25/8 2022

Flytning af station i Varberg og ny tunnel S ud af byen

Dagens udflugt fra **Halmstad C** foregår til **Varberg** for at se ændringer ved stationen og på anlæggelsen af den nye tunnel under den sydlige del af byen.

Varberg blev sidste gang besøgt **torsdag 3. maj 2012**, hvor der kørte to TMZ med godstog. Først blev der set kl. 8.44 den parkerede PRAB Tmz 1409, der to timer er tilkoblet 6 gsv. + Ucs + 2 Ugkpp + ?. Klokken 11.17½ afgår den med 13 gsv. mod **Laholm**. Allerede kl. 12.00 ses den næste MZ: VIDA Tmz 1406 i spor 6 med gsv.

Der køres med Skåne ET 4373+73 i tog 1075 med afgang kl. 9.56. Turen koster 127 SEK og varer 30½ minut.

Varberg

Ankomst ske i spor 4, og det kan lige nås over på perronen mellem spor 2 (tomt) og spor 3, hvor Skåne ET 4590+90 afgår kl. 10.29½. Spor 2 ender foran perronover-

Alla tåg på
spår 3 avgår
från borte
plattform

gangen. S for ses skærverne hen til spor 3. Spor 1 ender også foran perronovergangen, men i sporet holder den delvist **gule** VTA X14 3225.

Motorvagnar i trafik

Blades der en del siden ned i Vagnguiden over litra x14 på <https://www.jarnvag.net/vagnguide/x14>, kommer der en oversigt **Motorvagnar i trafik** over togsæt med en litraangivelse under hvert billede.

Forpladsen i Varberg

Af stationsbygningen kan kun ses tre kvister oppe på det **sorte** tag, for der står en lang stabel af **blå** containere i to etager og dækker for vægsiden af den **sandfarvede** stationsbygning. Der går mod N, men et hegn er så højt, at intet af stationen kan ses. Heldigvis er der en toetageser bygning, hvor et vindue kan åbnes. Forgrund er BAN store, kvadratiske villa. Der er en måske fire meter høj spunsvæg, som gør et kig umuligt.

Liden information om bergtunneln

På et hegn ved sydsiden af stationsbygningen er der lidt information om det store anlægsarbejde med tunnel og en ny stationsbygning. Der er slet ikke den store udstilling i to etager som i **Förslev**, da de to 8 km lange jernbanetunneller blev anlagt under **Hallandsåsen**. Der er kun en stor turkisfarvet opslagstavle **SÅ BYGGER VI BERGTUNNELN**, der ikke er til at affotografere, fordi BAN har en varebil parkeret nær. De to jba lover at flytte bilen i løbet af et par timer. De mener, at der kan være en udstilling **Varberg Bibliotek**.

Der skal bygges en 2,8 km lang tunnel under den sydlige del af byen, og borearbejdet skulle være halvvejs færdigt. Den nye station kommer til at ligge 150 m N for den nuværende. Der bankes høje spunsvægge ned hen mod den nordre tunnelåbning. Det hele skulle være færdig i året 2024.

Den nordlige tunnelåbning begynder ved det store, solitære træ S for stationsbygningen.

Det nuværende link er:

<https://www.trafikverket.se/vara-projekt/projekt-i-hallands-lan/varbergstunneln/>

Ovk ved Otto Torells Gata och Södra Hamnvåg nedlægges

De to overkørsler i sydenden af station bliver sporrøse, når det kommende dubbelspår tages i brug, og da de skal fotograferes, kommer der lige kl. 11.19½ en midlertidig forhindring i **Otto Torells Gata** i form af den **sorte** og **orange** STAB

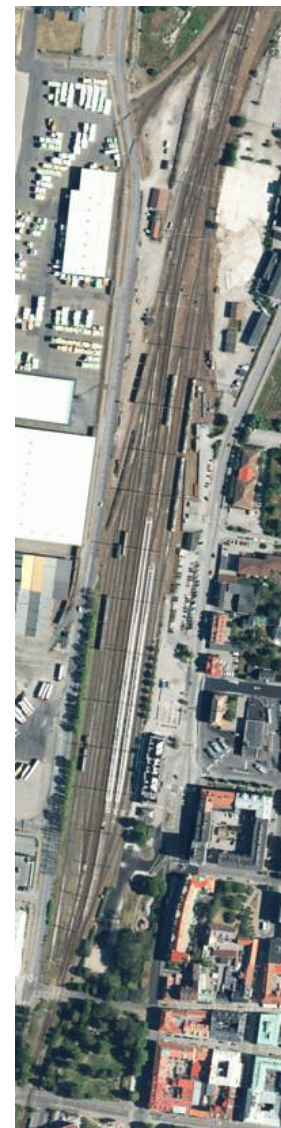

TRAFIKVERKET

SÅ BYGGER VI BERGTUNNELN

Vi spränger fram tågtunneln och service- och räddningstunneln genomberget. Det kallas för tunneldrivning.

Tunneln drivs framåt i cykler mod sju arbetsmoment i väje cykel. Ett av momenten är själva sprängningen som tar cirka 10 sekunder, ...

SVENSK
TÅGKRAFT
www.tagkraft.com

T44 260 (92 74 000 260 0) uden vogne kørende mod **Halmstad C**. At de to ovk nedlægges skyldes altså, at sporene skal fjernes!

De små PU'er er spejlvendte i forhold til danske PU'ers udsende, da der ved jernbanerne i **Sverige** altid har været kørt i venstre »side«.

Varberg Bibliotek

Biblioteket ligger på adressen **Bosgårdsvägen 9, Tvååker**, og der er intet udstillet om bergtunneln. Til gengæld er der lagt et lufffoto af **Varberg** ud som et gulv, hvor der står stole og borde. Den nye linjeføring at vist som en hvid streg begyndende i nordenden af stationen og før 150 meter N for stationsbygningen drejer den over forpladsen, bliver til en tunnel (stadig hvid) og fortsætter SØ ud under byen.

Der er på en væg tre fremtidsbilleder og et kort med forklarende tekst.

Det här bygger vi

Vi bygge ut västkustbanan med ett nytt dubbelspår genom Varberg. Dubbelspåret blir 9 kilomeer långt och går mellan norra Varberg och Hamra. Trafiken beräknas rulla december 2024.

DUBBELSPÅR VARBERG-HAMRA

1 NYA GODSBANGÅRDEN

Godsbangården blir cirka 1 kilometer lang, ...

2 NYA GETTERÖBRON

...

3 NYA STATIONEN

Vi bygger en ny staion med plattformar cirka 150 meter norr om den nuvarande tågstation.

4 NORRA TRÅGET OCH BETONGTUNNELN

...

5 TÅG- OCH SERVICETUNNELN

Söder om betongtunneln går dubbelspåret in i bergtunneln som är cirka 2,8 kilometer lång. ...

6 SÖDRA BETONGTUNNELN OCH ÖSTERLEDEN

...

7 JÄRNVÄGSBRO ÖVER ÖSTERLEDEN

...

8 JÄRNVÄGSBRO VID VAREBORG

...

9 NYA SPÅR PÅ MARK.

....

10 DET GAMLASPÅRET RIVS 2025.

På kortet markerer tallene stedet, hvor det vil ske.

Sidespor ved havnesiden af stationen

Langs det vestligste spor ligger **Östra Hamnvåg**, hvor der nogle hundrede meter nordpå ligger en fabrik på vestsiden af vejen med 2 + 4 godsvogne. Fra S under åben himmel i et spor, der ser ud til at have fortsat hen til kajen, holder ved den rustne sporstopper S-ST 230 7 133-4 + 230 7 113-6 Hios-u ved **G1** indkørsel til havnen. Under fabrikens tag **SÖDRA** S-RT 2752 001-7 Habis²⁰¹ + 44 74 S-RT 230 7 134-2 Hios-u + 136-7 + en mage til.

Cyklister
Se upp för
järnvägspåret

Længere mod N findes der to overkørsler med spor til havn, hvor skinner på det søndre spor er ført under en gitterlåge med skiltet **JG3**. Hvor sporet er ført ind under det østre hegn, står der på et skilt: »Varberg kommun spår«. På østsiden af alle sporene er der en tom plads, hvor rundremisen lå. Ved besøget **torsdag 3. maj 2012** kunne der tælles ni remiseporte, dog kunne kun fire-fem bruges af jernbanekøretøjer.



Fundamenter fra rundremisen i **Varberg** kan ses; eksisterede i **2012**. Kilde: <https://kartor.eniro.se/>

Den nedlagte færgeoverfart Varberg-Grenaa

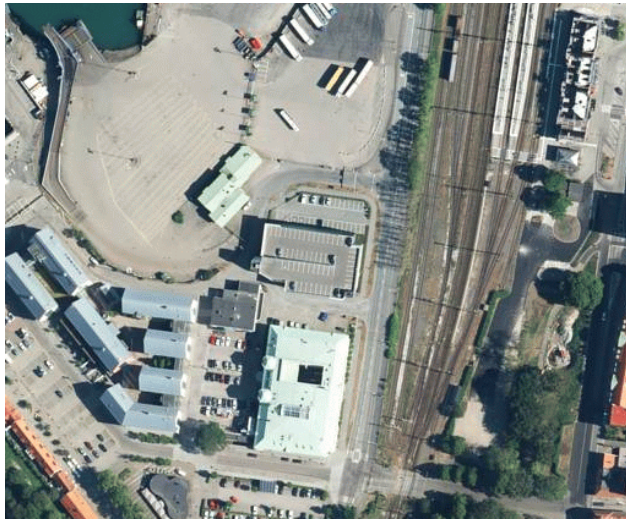

Nedlagt færgeleje til overfarten til **Gr**. De tre bygninger med **lysegrønt** tag og asfalt i opmarchsbåde er fjernede. Den nordlige af de to ovk i sydenden af stationen har vejnavnet **Otto Torells Gata** og er nu kun til brug for fodgængere og cyklister. Kilde: <https://kartor.eniro.se/>

Færgeruten eksisterede i årene **1960 – lørdag 1. februar 2020**. Opmarchpladser til biler er ryddet for asfalt; der ligger jord. Til gengæld eksisterer rampen op til øvre bildæk på færgerne, der sejlede til **Gr**.

Torsdag 3. maj 2012 var det MF Stena Nautica, hjemhavn **Göteborg**, der klokken 9.03 sejlede ud fra havnen.

Tre lokomotiver på Halmstad Rbg

S-STAB 92 74 2001 111-0 er med sort tag og rødmalet på siderne. Det er underligt at se en MY holde med tre runde sidevinduer og det store indsugningsfelt, som alle 45 DSB MX'er havde/har.

Tillverkat av Nydqvist & Holm AB – Bofors-Nohab AB, Trollhättan, Sverige 1956. Tillverkningsnummer 2325. Köpt 2009 från STT TMY 1111. Cummins dieselmotor. Boggieavstånd 10,3 m. Boggiehjulbas 2 m. Lackerades svart/orange 2020.

Kilde: https://www.svenska-lok.se/motor_solo.php?s=373&lokid=1272



BK – BK Tåg AB litt MY – MODEL TÅG

Nydqvist & Holm AB – Bofors-Nohab AB, Trollhättan, Sverige 1956. Tillverkningsnummer 2325. Tidsperiod: 1998-2000 (1999). Märkning: "BSM/Järnväg Borlänge". BK – BK Tåg AB litt TMY loknummer 1111 Mörkblå, ljusblå, vit & ljusgrå.

Kilde: <https://www.modelltag.se/viewtopic.php?t=1091>

Z70 750 har samme farve som på det efterfølgende billede.

Tillverkat av Kalmar Verkstad AB, Kalmar, Sverige 1966. Tillverkningsnummer 292. 2001 från SJ Z70 750. Sävenäs 2011. Eskilstuna 2014 (avställt). Sålt 2015 till NRFAB Z70 750.

Kilde: https://www.svenska-lok.se/motor_solo.php?s=6&lokid=3667

Sammenkoblet med Z70 750 holder NRFAB Z70 733, der er malet orange på siderne.

Tillverkat av Kalmar Verkstad AB, Kalmar, Sverige 1963. Tillverkningsnummer 244. 2001 från SJ Z70 733. Eskilstuna 2014 (avställt). Sålt 2015 till NRFAB Z70 733.

Kilde: https://www.svenska-lok.se/motor_solo.php?s=6&lokid=3650

Alle tre lokomotiver holdt her kl. 14.10 og 22.22.

(BL)

Fr 26/8 2022

Tre lokomotiver på Halmstad Rbg

De tre samme lokomotiver, som der holdt ved depotet i går, **torsdag 25. august 2022**, holder der stadig om formiddagen.

Inde på Halmstad C

DBCSC 185 337-0 (r) hviler sig i blindsporet mellem spor 4 og spor 5.

Halmstad C – Falkenberg

I dag rejses der med det samme tog som går, tog 1020, for at fotografere skibe og se – naturligvis – på resterne af den tidligere gennemkørsstation. Der skiftes på den nye station til en bybus, der har det sidste stoppested på forpladsen af den gamle station.

Falkenbergs havnespor

På stationen ser der ikke til at være sket noget siden besøget **fredag 6. maj 2022**, beskrevet i **Jernbanenyheder Uge 18-2022**. Da blev der ikke set, hvor sporet langs sydsiden af floden **Ätran** ender. Der ligger endnu skinner langs SØ-siden af **Gröningevägen**.

Der spadseres forbi sejlkлубbens klubhus og til sidst ses to sæt rilleskinner med et sporskifte i den venstre, altså tre spor, der ender bag et gitterhegn rundt om **postnord**. Sporskiftet er sikkert fjernet, før der blev asfalteret.

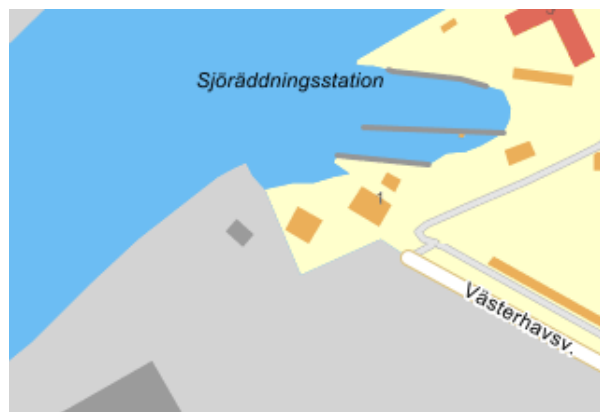

Der er dog et par hundrede meter længere mod Ø ét spor, idet to lystbåde på står hver sin bedding. Der bruges en wire til at trække dem op; ned kan de selv trille!

Falkenberg – Halmstad C

Tilbagereisen sker med BLETR ET 4347+47 kl. 12.45. BLETR er forkortelsen for Blekingetrafiken. (BL)

Sø 28/8 2022

To lokomotiver på Halmstad Rbg

STAB T44 260 (92 74 000 260 0), der blev set køre fra **Varberg torsdag 25. august 2022** kl. 11.19½. Der er tilkoblet godsvogne.

I nabosporet S-STAB 92 74 2001 111-0 – også tilkoblet godsvogne.



Ångelholm

Da stationen er under ombygning til dubbelspår, er der et trådhegn, der er gennemsigtigt. S-INFRA 003-826-9 99-74-0-003-826-9, DAL 1826 set fra et indkørende tog kl. 9.33½. En gangbro med to tilhørende elevatorer er bygget. En jernbanebro med plads til dubbelspår er bygget – endnu uden spår – over stien til jernbanemuseet.

(BL)

DIVERSE

Ma 22/8 2022

Togene på Sjælland kører normalt efter strømafbrydelse

Pendlere, der mandag morgen og formiddag skulle køre med tog på strækningerne mellem Næstved og Køge, løb ind i problemer.

Mangel på strøm omkring Køge satte nemlig togene på strækningen i stå. Men omkring klokken 11 er problemerne løst, og togene kører igen.

...

Ifølge DSB's hjemmeside forventes togene fra omkring klokken 11.30 at køre som normalt.

Kilde: Leveret af /ritzau fokus/ – for 9 timer siden, **mandag 22. august 2022**, kopieret kl. 17.39
<https://www.msn.com/da-dk/nyheder/indland/togene-p%C3%A5-sj%C3%A6lland-k%C3%B8rer-normalt-efter-str%C3%B8mafbrydelse/ar-AA10UHgg?ocid=msedgntp&cvid=3cfb02a3b2e44363b539d5f4eb50c85f>

(BL)

Rædselstogtur på fritsvævende skinner: – Jeg troede, jeg skulle dø
Vandmasser fra et voldsomt skybrud skyllede fredag jorden helt væk under skinnerne på en del af togstrækningen mellem Skjern og Herning.

...
Ti minutter i chok
Føtex og skadestue
Derfor gik det galt

Kilde: **fredag 27. august 2022**, 22:50

<https://nyheder.tv2.dk/lokalt/2022-08-27-raedselstogtur-paa-fritsvaevende-skinner-jeg-troede-jeg-skulledoe>

Vilde billeder: Skinner hænger frit i luften

Skybrud har skyllet jorden væk under et togspor mellem Herning og Skjern – flere tog kørte over sporene, hvilket kunne være endt i en tragedie.

En togstrækning mellem Herning og Skjern er lukket i mindst to uger.

Sporet blev slemt beskadiget under et skybrud fredag.

Ifølge TV Midtvest skyllede jorden helt væk under en del af togskinnerne ved Kibæk, så skinnerne nu hænger frit i luften på et stykke af strækningen.

Banedanmark vurderer som allerede nævnt, at det er nødvendigt at lukke strækningen i to uger for at udbedre skaderne, lyder det på Twitter.

Kilde: Af Ritzau, **SE OG HØR**, udsendt for 15 timer siden

<https://www.seoghoer.dk/nyheder/vilde-billeder-skinner-haenger-frit-i-luften>

Politiet advarer mod at gå på jernbanespor, der hænger frit i luften

Flere mennesker har i dag opsøgt det jernbanespor mellem Herning og Skjern, hvor skinnerne hænger frit i luften efter massiv regn.

...
En konstruktion under jernbanen, der skulle sørge for at vandet kunne løbe under sporet, kollapsede under et skybrud.

Kilde: **lørdag 27. august 2022** 22:46, kopieret **søndag 28. august 2022** 4:22

<https://www.dr.dk/nyheder/seneste/politiet-advarer-vejturister-mod-gaa-paa-jernbanespor-der-haenger-frit-i-luften>

(BL)

BILAG

Fortegnelse over forkortelser

I tjenestetelegrammer, i anden intern korrespondance, i instruktionsstof, i personaleregistering, ved udfyldning af blanketter til internt brug (f. eks. regninger og fripas) kan, når det skønnes hensigtsmæssigt, anvendes nedennævnte forkortelser:

Stillingsforkortelser (forkortelse – stilling)

bam	banemester	ksmt	kørestrømsmontør	sek	sekretær
bfm	baneformand	ktas	kontorassistent	sik	sikringsmester
bing	baneingeniør	lacf	lastbilchauffør	simt	sikringsmontør
bm	bådsmand	linsp	landinspektør	sing	sikringsingeniør
bmt	banemontør	lkas	lokomotivassistent	skf	skibsfører
boc	baneområdechef	lkf	lokomotivfører	sning	signalingeniør
brbtj	brobetjent	lki	lokomotivinstruktør	stfs	stationsforstander
brfg	brofoged	lkm	lokomotivmester	stl	stationsleder
				stm	stationsmester
cing	civilingeniør	mat	matros	stmd	styrmand
		mm	maskinmester	svm	svejsmester
doc	driftsområdechef				
dtbtj	depotbetjent	oass	overassistent	tas	trafikassistent
dtfm	depotformand	oing	overingeniør	tbjt	togbetjent
		opt	overportør	teksp	trafikekspedient
elf	elektrofører			tek tg	teknisk tegner
		phm	pakhusmester	tem	telemester
gdr	generaldirektør	presch	pressechef	tgf	togfører
		pt	portør	tgi	toginstruktør
hvk	håndværker			tgr	togrevisor
		rgfm	rangerformand	tinsp	trafikinspektør
ing	ingeniør	rgm	rangermester	tktl	trafikkontrollør
		rmfm	remiseformand		
jba	jernbanearbejder	rucf	rutebilchauffør	vkm	værkmester
jdek	jernbanedetektiv			vm	vognmester
jur	jurist			vopsm	vognopsynsmand

Kilde: Danske Statsbaner, Ordresamlingen serie A, Organisations- og personaleforhold, Bilag XVI, **torsdag 1. april 1976**, udtog.

Overkørsler



Det hedder en **overkørsel**, jævnfør:

Sikkerhedsreglement af 1975 (SR)

§ 11 Automatisk sikrede overkørsler, side 97-18 – 108-11.

Kilde: <https://www.bane.dk/Jernbanevirksomhed/Sikkerhed/Trafikale-regler/SR>

Færdselsloven, LBK nr. 1055 af 9. november 2012

§ 5 Færdsel over jernbanespor m.v.

Kilde: <http://www.retsinformation.dk/Forms/R0710.aspx?id=143400#Kap8>

Færdselstavler

Betegnelser for **Advarselstavler** for vejfarende ved jernbaner kan ses på

<https://icskilte.dk/advarselstavler>

Transport-, Bygnings- og Boligministeriet. Bekendtgørelse om vejafmærkning nr. 1632 af **onsdag 20. december 2017**, <http://vejregler.lovportaler.dk/showdoc.aspx?schultzlink=bek20171632>

Kapitel Æ. Letbanesignaler Tavler og signaler som kun henvender sig til føreren af letbanekøretøj.

Klik på pdf-ikonet  øverst til højre, hvis pdf-format ønskes.

Vehicle Keeper Marking Register – VKM
Fahrzeughaltercode Register – VKM

	VKM	UNIQUE	Status
Explanation:	Code shown on vehicles	Combination for uniqueness check	In use/Blocked/revoked
Erklring:	Code an den Fahrzeugen	Kombination fr Kontrolle der Einmaligkeit	Verwendet/blockiert/Storniert

VKM	UNIQUE	Keeper Name/Halter Name/	Country	Status	www.
ARAIL	ARAIL	Aarsleff Rail A/S	DK	in use	aarsleff.com
AT	AT	Arriva Tog A/S	DK	in use	arrivatog.dk
CFLCD	CFLCD	CFL Cargo Danmark ApS	DK	in use	dansk-jernbane.dk
CONTC	CONTC	Contec Rail ApS	DK	in use	contec.dk
CRSA	CRSA	Contec Rail Safety ApS	DK	in use	
DAN	DAN	DSB aarhus Nrbane A/S	DK	in use	
DBCSC	DBCSC	DB Cargo Scandinavia	DK	in use	dbcargo.com/dk
DJM	DJM	Danmarks Jernbanemuseum	DK	in use	jernbanemuseet.dk
DSB	DSB	Danske Statsbaner	DK	in use	dsb.dk
DSBS	DSBS	DSB S-tog a/s	DK	in use	s-tog.dk
ENT	ENT	Banedanmark	DK	in use	bane.dk
LB	LB	Lokalbanen A/S	DK	in use	lokalbanen.dk
LJ	LJ	Lollandsbanen	DK	in use	lollandsbanen.dk
MALUS	MALUS	Malus Aps	DK	in use	malus.dk
METRO	METRO	Metro Service A/S	DK	in use	metroservice.dk
Mjba	MJBA	Midtjyske jernbaner A/S	DK	in use	
MjbaD	MJBAD	Midtjyske Jernbaner Drift A/S	DK	in use	
NJJ	NJJ	Nordjyske Jernbaner	DK	in use	njba.dk
RAVN	RAVN	RAVN Bane ApS	DK	in use	ravn-bane.dk
RCDK	RCDK	Railcare Danmark A/S	DK	in use	railcare.se
RDK	RDK	Railion Denmark	DK	Revoked	railion.dk
RSC	RSC	DB Schenker Rail Scandinavia A/S	DK	Revoked	railion.dk
RSEJ	RSEJ	Railservice	DK	in use	railservice.dk
RTOG	RTOG	Regionstog A/S	DK	in use	regionstog.dk
SBF	SBF	A/S Storeblt	DK	in use	storebaelt.dk
SJVT	SJVT	Sydjyllands Veterantog	DK	in use	sjvt.dk
STEAM	STEAM	Rent a Lok Aps	DK	in use	rentalok.dk
VLB	VLB	Vestsjllands Lokalbaner A/S	DK	in use	ohj.dk, vlb.dk
VSVT	VSVT	Vestjllands Veterantog	DK	in use	vsvt.dk
VTV	VTV	Veterantog Vest	DK	in use	veterantog-vest.dk

Kilde: https://www.era.europa.eu/registers/vkm_en

List of VKMs, Related documents: pdf

Gldende bestemmelser **SR** **ORS** **ORF** **TK** **LA** <https://www.bane.dk/da/Jernbanevirksomhed>

Togekspeditionssteder

Togekspeditionssted	Fllesbetegnelse for stationer og holdsteder.
Station	Togekspeditionssted med hovedsignaler og centralsikring. En station kan deltage i den sikkerhedsmssige afvikling af toggangen som togflgestation, eller den kan vre lukket eller ubetjent.
Fri bane	Den del af banestrkningen, der ligger uden for stationsgrnsen.
Holdsted	Fllesbetegnelse for et togekspeditionssted – sidespor eller trinbret – p den fri bane. Deltager ikke i den sikkerhedsmssige afvikling af toggangen. Et trinbret kan ligge helt eller delvist p en station.

Kilde: Sikkerhedsreglement, Afsnit 10, Definitioner

Stationsgrnsen og rangergrnsen

Grnsen mellem den fri bane og en station benvnes stationsgrnsen. Den er kendetegnet ved det I- eller VI-signal, der dkker stationen. Mrke "Rangergrnsen" mrke 17.10. Rangertræk i gennemgende spor p stationer og hovedspor p den fri bane skal standse senest foran mrket, medmindre der er givet tilladelse til at passere mrket.

Kilde: Sikkerhedsreglement § 2, stk. 1.3 & § 17, stk. 10

Stednavneforkortelser i Jylland

Hhs Hirtshals **Sgb** Skagen
Hj Hjørring **Fh** Frederikshavn
Lih Lindholm **Fhh** Frederikshavn Havn
Abl Aalborg Lufthavn **Ab** Aalborg **Abø** Aalborg Øst
Ti Thisted **Ør** Løgstør
Thb Thyborøn Havn **Gy** Glyngøre **As** Aars
Røn Rønland **Aat** Aalestrup **Hb** Hobro **Mrg** Mariager
Lmv Lemvig **Sk** Skive **Fp** Fårup **Rd** Randers
Str Struer **Vg** Viborg **Lg** Langå **Al** Allingaabro
Vem Vemb **Ho** Holstebro **Kp** Karup **Lb** Laurbjerg **Rå** Ryomgård **Gr** Grenaa
Rj Ringkøbing **Hr** Herning **Sl** Silkeborg **År** Ar Rbg. **Ar** Aarhus H
Dæ Videbæk **Fu** Funder **Sd** Skanderborg **Odd** Odder
Sj Skjern **Bb** Brande **Hs** Horsens
Nbl Nr. Nebel **Gi** Grindsted **Vj** Vejle **Bk** Børkop **Fra** Fredericia Ranger-
Ox **Va** Varde **Fa** Fredericia banegård
Oks- **TI** Taulov **Gfa** Fredericia
bøl- **Es** Esbjerg **Bm** Bramming **Lk** Lunderskov **Kd** Kolding Godsstation
Rb Ribe **Oj** Vojens **Had** Haderslev Vest **Sno** Snoghøj
Æk Skærbæk
Bw Bredebro **Rq** Rødekro **Åa** Aabenraa
Tdr Tønder **Te** Tinglev **Sdb** Sønderborg
Tdgr Landegr. **Pa** Padborg
Anb Niebüll **Fw** Flensburg Weiche **Fib** Flensburg

Stednavneforkortelser omkring Struer

Bn Bedsted Thy **Ny** Nykøbing Mors
Ur Hurup Thy **Gy** Glyngøre
Thb **Yd** Ydby
 Thyborøn Havn **Ln** Lyngs
Røn Rønland **Hw** Hvidbjerg
Hbø Harboør **Ul** Uglev
No Oddesund Nord **Sk** Skive **Hø**
Lmv Lemvig **Um** Humlum **Røb** Rønbjerg Højslev
Bnt **Str** **Han** **Vp** Vinderup **Sm**
 Bonnet Struer Handbjerg Stoholm
Bmk **Hm** Hjerm **Sp** Sparkær
 Bækmarksbro **Ra** Ravnstrup
Vem **Bu** Bur **Ho** Holstebro **Vg** Viborg
 Vemb **Ts** Tvis
Uf Ulfborg **Uu** Avlum **Kp**
Tm Tim **ld** Vildbjerg Karup
He Hee **lb** Skibbild
Rj Ringkøbing **Dæ** **Gp** Gødstrup **Hr** Herning
Lm Lem Videbæk **Stu** Studsgård **Hrm**
Sj **Bs** **Td** **Kæ** Kibæk Herning
 Skjern Borris Troldhede Messecenter

Stednavneforkortelser på Fyn

Sb Strib
Md Middelfart
Od Odense
Tp Tommerup **Ng** Nyborg
Ac Assens **Ngf**
Re Ringe Nyborg
Krs Korinth Færgen
Få Faaborg **Svg** Svendborg

En udførlig liste over stednavneforkortelser findes på **Banesiden** under <http://www.john-nissen.dk/banesiden/Forkortelser/fork.php>

Stednavneforkortelser på Sjælland, Lolland-Falster

Tvl Tisvildeleje **Gll** Gilleleje **Helsingborg**
Hun Hundested **Kgg** Kagerup **Hg** Helsingør **Hbg**
Nks Nykøbing S **Frv** Frederiksværk **Hi** Hillerød
Fs Frederikssund **Fm** Farum
Kb Kalundborg **Hk** Holbæk **Nær** Nærum
Gv Gørlev **Tø** Tølløse **Ro** Roskilde **Kh** København H
Øn Høng **Rg** Ringsted **Kj** Køge **Kjn** Køge Nord
Kø Korsør **Sg** Slagelse **Hrl** Hårlev
Da Dalmose **Rdg** Rødvig
Ss Skælskør **Næ** Næstved **Fxl** Fakse Lp.
Vo Vordingborg
Nsk Nakskov **Mrb** Maribo **Nf** Nykøbing F
Rf Rødby Færge **Ge** Gedser
Pu Puttgarden **Wü** Warnemünde

Stednavneforkortelser omkring København

HI Hellerup
Sam Svanemøllen
Hgl Helgoland
Kk Østerport
Kn Nørreport
Kh København H
Ro Roskilde **Trk** Trekroner **Hh** Hedehusene **Htå** Høje Taastrup **Gl** Glostrup **Hif** Hvidovre **Fjern** Fjern **Val** Valby **Blv** Belvedere
Gb København G
Ig Vigerslev **Klv** Kalvebod
Kbh. Lufthavn **Cph** Kastrup klagøringscenter **Kac**

Stednavneforkortelser omkring Næstved

Tø Tølløse **Ro** Roskilde
Hv Hvalsø **Lj** Lejre **Gt** Gadstrup
Vy Viby Sj **Hd** Havdrup
Bo Borup **Lw** Lille Skensved
Ky Kværkeby **Ølb** Ølby **Kjn**
Rg Ringsted **Kj** Køge **Køge Nord**
Mbæ Møllebækken **Hf** Herfølge
Gz Glumsø **Th** Tureby
Ris Rislev **Hs** Haslev
OI Holme-Olstrup
Næn Næstved Nord
Næ Næstved
Myg Myrup Grusgrav
Lu Lundby
Vo Vordingborg
Mn Masnedø
Oh Orehoved
Nv Nørre Alslev
Ek Eskilstrup
Nf Nykøbing F